

# 珈琲焙煎機 (オリジナルプロファイル使用基本的焙煎説明書)

## 接続の仕方

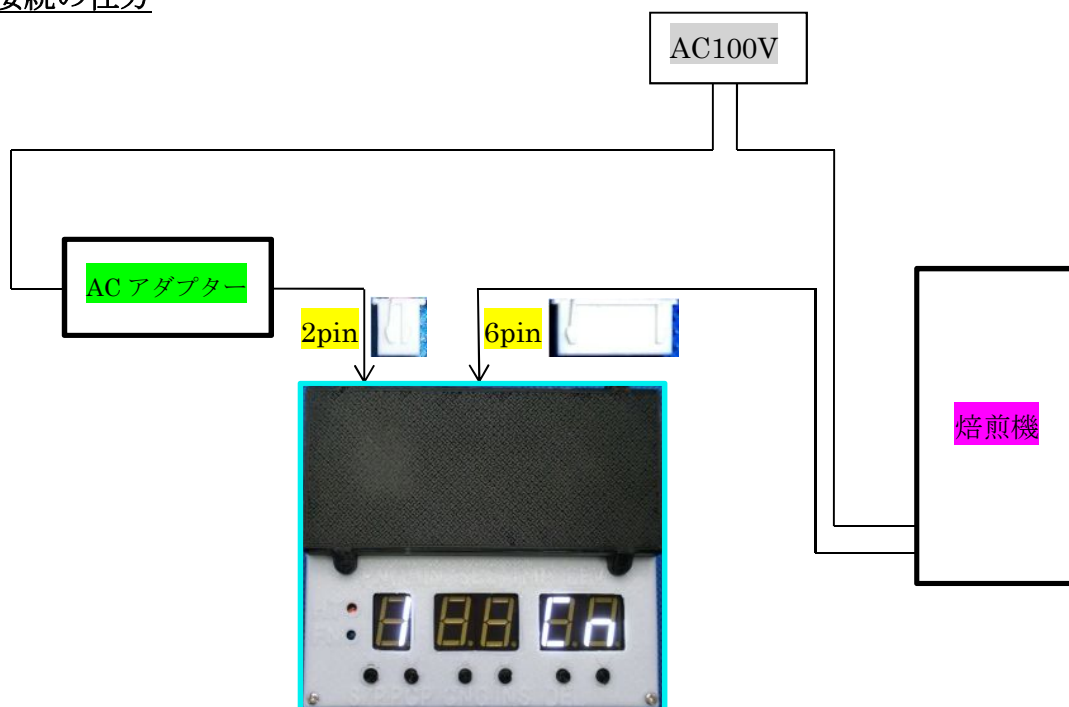

AC アダプター 2pin コネクタ、焙煎機 6pin コネクタをコントローラ後ろにそれぞれ差し込みます。AC アダプターと焙煎機の AC プラグをコンセントに差し込みます。(動作不良の原因となるためコネクタはロックするまで確実に挿し込んでください。コネクタを抜く場合はプラスチック部分にマイナスドライバ・ピンセット等引っ掛けて浮かせて配線を傷めないように抜いてください。電源スイッチは無いためご使用後は AC プラグをコンセントから抜いてください。)

(電源周波数 60Hz 地域の場合は初回ご使用前に取扱説明書後部その他にある電源周波数設定をします。)

焙煎前にチャフフィルターの説明を参考に組み立てをしておきます。

## 焙煎の仕方

1. 生豆を付属カップですりきり一杯分(約 60g)焙煎機に投入しチャフフィルターを取り付けます。
2. ↑/↓ を押し目的のローストレベルを選択します。
3. ↑ を 1 秒以上押しと焙煎を開始します。
4. 目的のローストレベルに達すると冷却が始まります。

### ローストレベル表示

Lt ライト Cn シナモン  
Ed ミディアム HI ハイ  
Ct シティー FC フルシティー  
Fr フレンチ It イタリアン

(実際の表示はセグメント表示のため形状が異なります。)

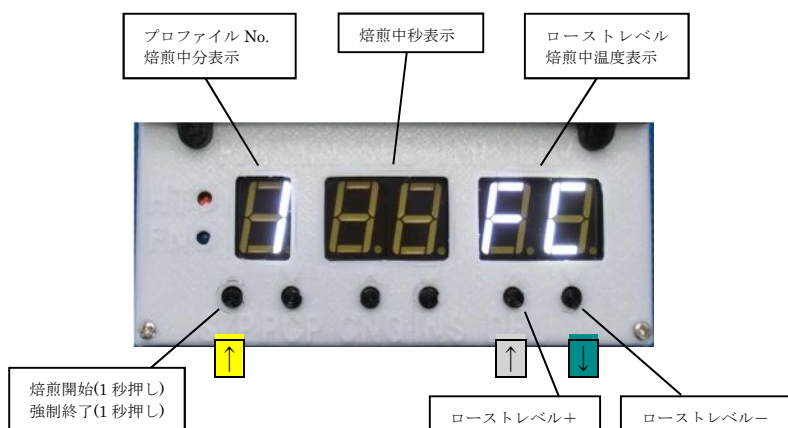

焙煎中に強制終了する場合は ↑ を 1 秒以上押しと冷却に移行します。

- ※ ボタンの押し方には普通に押す **1秒未満**と **1秒以上**押すがありますのでご注意ください。
- ※ チャフフィルター網に付いたチャフは冷却中に割りばし等で軽くたたいて落として下さい。  
そのまま冷却が終了してしまうと豆にチャフが混ざってしまいます。(そのまま終了してしまった場合は再度焙煎を開始してすぐに強制終了すると冷却が働きますのでその間に落として下さい。)
- ※ チャフフィルターは使用後に蓋を外し溜まったチャフを捨てて下さい。